

ZBIORNIK FERMENTACYJNY CKT

Wyposażenie standardowe:

- ⊙ wąż okrągły Ø400 z zamknięciem clamp
- ⊙ zawór bezpieczeństwa (+0.5/-0.02 bar)
- ⊙ zawór do opróżniania całkowitego

Elementy charakterystyczne:

- ⊙ zabudowana górna część zbiornika
- ⊙ konstrukcja osadzona na stalowych nogach
- ⊙ stożkowa dennica 60°
- ⊙ poszycie spawane metodą T.I.G

Opcjonalne wyposażenie dodatkowe:

- ⊙ wskaźnik poziomu
- ⊙ płaszcz termoregulacyjny
- ⊙ termometr
- ⊙ kran do próbkowania
- ⊙ dodatkowe króćce i zawory
- ⊙ dodatkowy wąż owalny w pozycji zbiornika
- ⊙ system mycia CIP

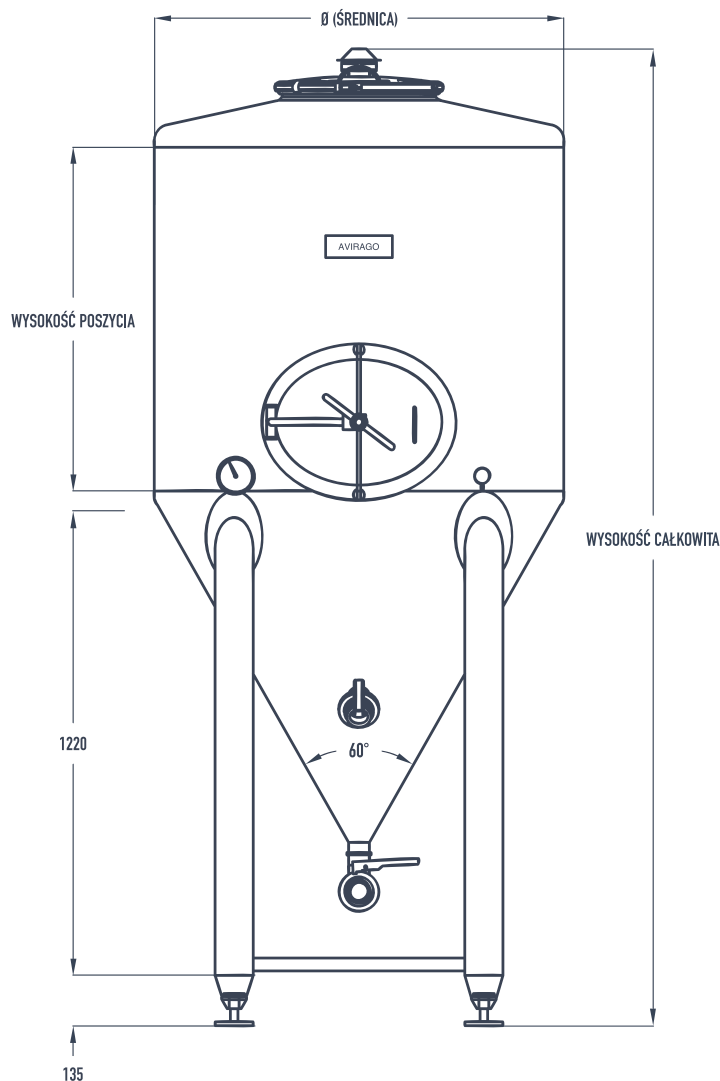

WYKONANY Z AISI 304
(OPCJONALNIE: AISI 316)

WYKOŃCZENIE ZWENĘTRZNE / WEWNĘTRZNE
SATYNA / POLEROWANIE

GRUBOŚĆ ŚCIANY DENNICY I POSZYCIA
2.0 MM

ZAWÓR BEZPIECZEŃSTWA PODWÓJNEGO DZIAŁANIA
+0.5 / -0.02 BAR

STOŻKOWA DENNICA 60°

ZBIORNIK ZAMKNIĘTY

MAGNUM

MODEL	\varnothing	WYSOKOŚĆ CAŁKOWITA	WYSOKOŚĆ POSZYCIA
750	1.080	2.210	625
1000	1.080	2.495	910
1250	1.080	2.835	1.250
1500	1.080	3.085	1.500

*Dane orientacyjne - producent zastrzega sobie prawo do wprowadzania zmian w konfiguracji technicznej.

ZBIORNIK FERMENTACYJNY CKT

Wyposażenie standardowe:

- ⊙ górna pokrywa z zamknięciem clamp
- ⊙ plastikowy zawór odpowietrzający
- ⊙ zawór do opróżniania częściowego
- ⊙ zawór do opróżniania całkowitego

Elementy charakterystyczne:

- ⊙ otwierana górna część zbiornika
- ⊙ konstrukcja osadzona na stalowych nogach
- ⊙ stożkowa dennica 60°
- ⊙ poszycie spawane metodą T.I.G

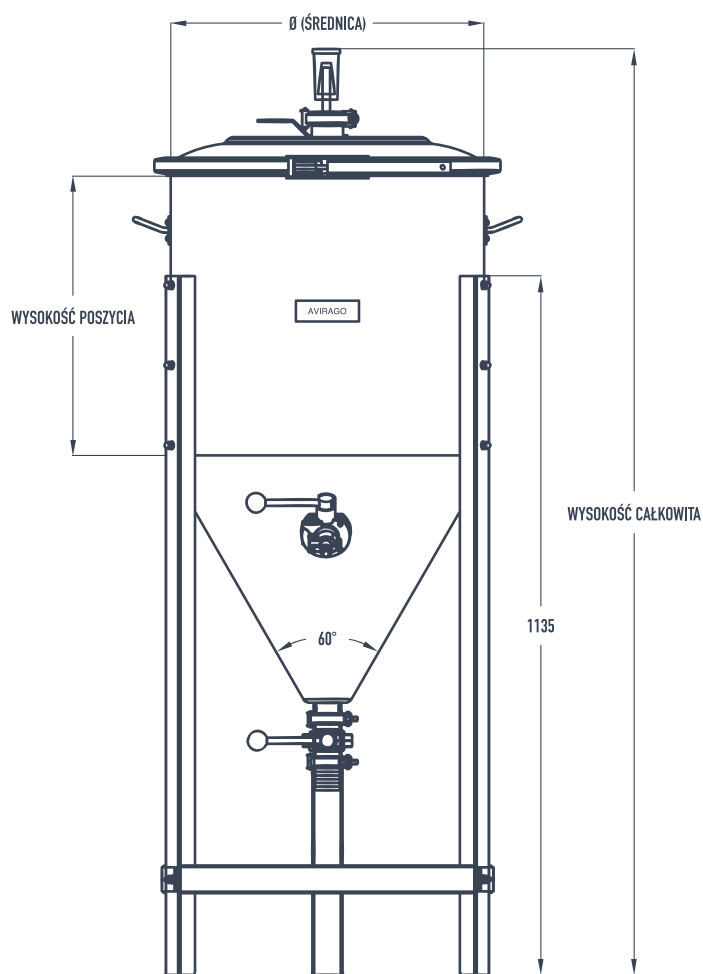

WYKONANY Z AISI 304

WYKOŃCZENIE ZWENĘTRZNE / WEWNĘTRZNE
SATYNA / POLEROWANIE

GRUBOŚĆ ŚCIANY DENNICY I POSZYCIA
1.5 MM

STOŻKOWA DENNICA 60°

ZBIORNIK ZAMKNIĘTY

CITRA

MODEL	POJEMNOŚĆ [L]	\varnothing	WYSOKOŚĆ CAŁKOWITA	WYSOKOŚĆ POSZYCIA
45	45	400	1.400	225
60	60	400	1.525	350
75	75	400	1.645	475
120	120	500	1.514	450
175	175	500	1.764	725

*Dane orientacyjne - producent zastrzega sobie prawo do wprowadzania zmian w konfiguracji technicznej.